

# NINJA®

## AF101

OWNER'S GUIDE  
GUIDE D'UTILISATION  
MANUAL DEL PROPIETARIO

**AIR FRYER  
FRITEUSE À AIR CHAUD  
FREIDORA DE VAPOR**



# THANK YOU

for purchasing the Ninja® Air Fryer



## REGISTER YOUR PURCHASE



[registeryourninja.com](https://registeryourninja.com)



Scan QR code using mobile device

## RECORD THIS INFORMATION

Model Number: \_\_\_\_\_

Serial Number: \_\_\_\_\_

Date of Purchase: \_\_\_\_\_  
(Keep receipt)

Store of Purchase: \_\_\_\_\_

## TECHNICAL SPECIFICATIONS

Voltage: 120v~ 60Hz

Watts: 1550W

**TIP:** You can find the model and serial numbers on the QR code label located on the back of the unit by the power cord.

# CONTENTS

---

<b>Important Safeguards</b> .....	<b>4</b>
<b>Parts</b> .....	<b>6</b>
<b>Getting to Know Your Air Fryer</b> .....	<b>7</b>
Function Buttons .....	7
Operating Buttons .....	7
<b>Before First Use</b> .....	<b>7</b>
<b>Using Your Air Fryer</b> .....	<b>8</b>
Using the Cooking Functions.....	8
Air Fry .....	8
Roast .....	10
Reheat .....	11
Dehydrate .....	12
<b>Cleaning &amp; Maintenance</b> .....	<b>13</b>
Cleaning Your Air Fryer.....	13
<b>Helpful Tips</b> .....	<b>13</b>
<b>Replacement Parts</b> .....	<b>13</b>
<b>Troubleshooting Guide</b> .....	<b>14</b>
<b>Warranty</b> .....	<b>15</b>

# IMPORTANT SAFEGUARDS

HOUSEHOLD USE ONLY • READ ALL INSTRUCTIONS BEFORE USE

---

Read all instructions before using your Ninja® Air Fryer.

When using electrical appliances, basic safety precautions should always be followed, including the following:

## **⚠ WARNING**

- 1 DO NOT** use an extension cord. A short power-supply cord is used to reduce the risk of children grabbing the cord or becoming entangled and to reduce the risk of people tripping over a longer cord.
- This appliance has a polarized plug (one blade is wider than the other). To reduce the risk of electric shock, this plug is intended to fit into a polarized outlet only one way. If the plug does not fit fully into the outlet, reverse the plug. If it still does not fit, contact a qualified electrician. **DO NOT** attempt to modify the plug in any way.
- To eliminate a choking hazard for young children, remove and discard the protective cover fitted on the power plug of this appliance.
- ALWAYS** ensure the appliance is properly assembled before use.
- DO NOT** touch hot surfaces. Appliance surfaces are hot during and after operation. To prevent burns or personal injury, **ALWAYS** use protective hot pads or insulated oven mitts and use available handles and knobs.
- Intended for countertop use only. **DO NOT** place the appliance near the edge of a countertop during operation. Ensure the surface is level, clean, and dry.
- DO NOT** place on or near a hot gas or electric burner or in a heated oven.
- Extreme caution must be used when moving an appliance containing hot oil or other hot liquids.
- To protect against electrical shock **DO NOT** immerse cord, plugs, or main unit housing in water or other liquid.
- Unplug from outlet when not in use and before cleaning. Allow to cool before putting on or taking off parts.
- Extreme caution must be used when the appliance contains hot food. Improper use may result in personal injury.
- Extreme caution must be used when moving an appliance containing hot oil or other hot liquids.
- DO NOT** use this appliance for deep-frying with oil.
- ALWAYS** ensure basket is properly closed before operating.
- DO NOT** allow young children to operate the appliance or use as a toy. Close supervision is necessary when any appliance is used near children.
- Regularly inspect the appliance and power cord. **DO NOT** use the appliance if there is damage to the power cord or plug. If the appliance malfunctions or has been damaged in any way, immediately stop use and call Customer Service. Return the appliance to SharkNinja Operating LLC for examination, repair, or adjustment.

- 17** The use of accessory attachments not recommended or sold by SharkNinja may cause fire, electric shock, or injury.
- 18** This appliance is for household use only. **DO NOT** use this appliance for anything other than its intended use. **DO NOT** use in moving vehicles or boats. **DO NOT** use outdoors. Misuse may cause injury.
- 19** **DO NOT** clean with abrasive cleaners, steel wool, or scouring pads.
- 20** Spilled food can cause serious burns. Keep appliance and cord away from children. **DO NOT** let cord hang over edges of tables or counters or touch hot surfaces. **NEVER** use an outlet below counter, and **NEVER** use with an extension cord.
- 21** To prevent food contact with the heating elements, **DO NOT** overfill the basket.
- 22** **DO NOT** cover the air intake vent or air outlet vent while unit is operating. Doing so will prevent even cooking and may damage the unit or cause it to overheat.
- 23** The crisper plate becomes extremely hot during the cooking process. Avoid hot steam and air while removing the basket from the appliance. **ALWAYS** place plate on a heat-resistant surface after removing. **DO NOT** touch accessories during or immediately after cooking.
- 24** **NEVER** connect this appliance to an external timer switch or separate remote-control system.
- 25** Should the unit emit black smoke, unplug immediately and wait for smoking to stop before removing the cooking basket.
- 26** Let the appliance cool for approximately 30 minutes before handling, cleaning, or storing.
- 27** When using this appliance, provide adequate space above and on all sides for air circulation.
- 28** Make sure the unit is clean before using.
- 29** Please refer to the Cleaning & Maintenance section for regular maintenance of the appliance. Return the appliance to SharkNinja Operating LLC for any other servicing.
- 30** Outlet voltages can vary, affecting the performance of your product. To prevent possible illness, use a thermometer to check that your food is cooked to the temperatures recommended by the Food and Drug Administration.
- 31** To disconnect, turn any control to “off,” then remove plug from wall outlet.

## SAVE THESE INSTRUCTIONS

# PARTS & ACCESSORIES



Air Intake Vent

Control Panel

Air Outlet Unit  
(located on back)

Main Unit

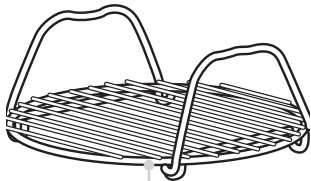

Stainless-Steel Multi-Layer Rack



Ceramic-Coated  
Crisper Plate

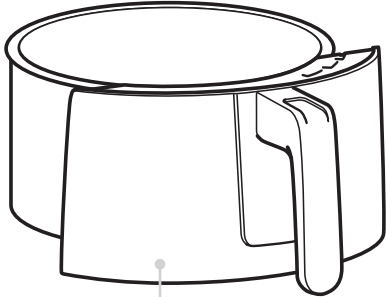

Ceramic-Coated  
Basket

# GETTING TO KNOW YOUR AIR FRYER

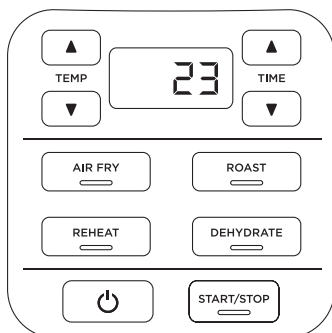

When setting time, the digital display shows HH:MM. Display currently reads 23 minutes.

## FUNCTION BUTTONS



**AIR FRY:** Use this function to give your food crispiness and crunch with little to no oil.



**ROAST:** Use the unit as a roaster oven for tender meats, baked treats, and more.

**DEHYDRATE:** Dehydrate meats, fruits, and vegetables for healthy snacks.

**REHEAT:** Revive leftovers by gently warming them, leaving you with crispy results.

## OPERATING BUTTONS

**TEMP arrows:** Use the up  and down  TEMP arrows to adjust the cook temperature before or during cooking.

**TIME arrows:** Use the up  and down  TIME arrows to adjust the cook time in any function.

**START/STOP button:** After selecting the time and temperature, start cooking by pressing the START/STOP button. You can stop cooking at any time by pressing this button again.

**Power button:** The Power button shuts off the unit and stops all cooking modes.

## STANDBY MODE

After 10 minutes with no interaction with the control panel, the unit will enter standby mode. The Power button will be dimly lit.

## BEFORE FIRST USE

- 1 Remove and discard any packaging material, promotional labels, and tape from the unit.
- 2 Remove all accessories from the package and read this manual carefully. Please pay particular attention to operational instructions, warnings, and important safeguards to avoid any injury or property damage.
- 3 Wash the ceramic-coated basket and crisper plate in hot, soapy water, then rinse and dry thoroughly. **NEVER** clean the main unit in the dishwasher.

# USING YOUR AIR FRYER

## USING THE COOKING FUNCTIONS

To turn on the unit, first plug the power cord into a wall outlet. Press the power button.

### Air Fry

- 1 Ensure the crisper plate is in the basket.

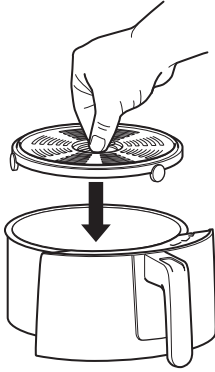

- 2 Press Air Fry button. The default temperature setting will display. Use the TEMP up and down arrows to set your desired temperature.

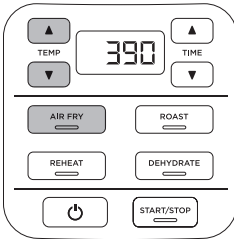

**NOTE:** For best results let the unit preheat for 3 minutes before adding ingredients. If preheating, skip step 4, insert the basket, and press the START/STOP button to begin.

- 3 Press the TIME up and down arrow buttons to set your desired cook time.

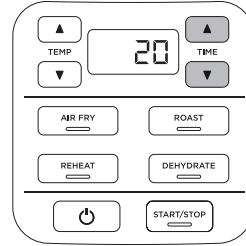

- 4 Place ingredients on the crisper plate that is assembled in the basket. Insert the basket in the unit.

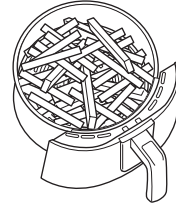

- 5 Press START/STOP to begin cooking.

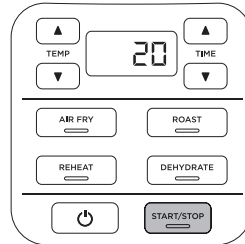

**NOTE:** Too toss ingredients during cooking, remove basket and shake it back and forth. Reinsert basket and cooking will resume.

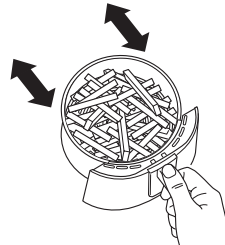

- 6** When cooking is complete, the unit will beep and END will appear on the control panel display.

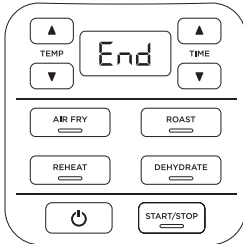

- 7** Remove ingredients by dumping them out or by using oven mitts or silicone-tipped tongs/utensils.

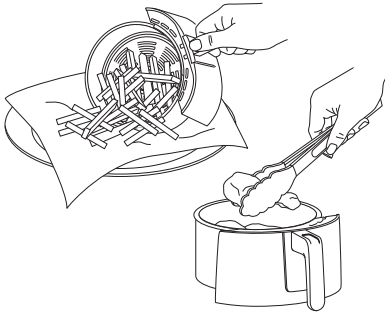

# USING YOUR AIR FRYER – CONT.

## Roast

- 1 Ensure the crisper plate is in place if needed. If you are using a baking dish, the crisper plate is not needed.

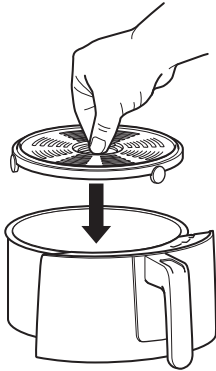

- 2 Press the ROAST button. The default temperature setting will display. Use the TEMP up and down arrow buttons to set your desired temperature.

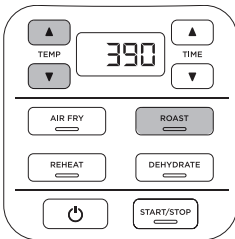

**NOTE:** For best results let the unit preheat for 3 minutes before adding ingredients. If preheating, skip step 4, insert the basket, and press the START/STOP button to begin.

- 3 Press the TIME up and down arrows to set your desired cook time.

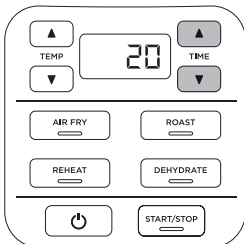

- 4 Add ingredients to the basket. Insert the basket in the unit.

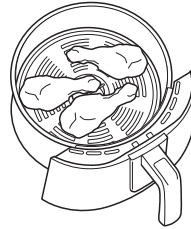

- 5 Press START/STOP to begin cooking.

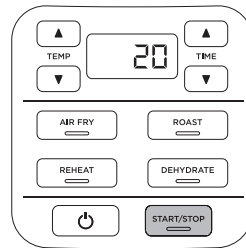

- 6 When cooking is complete, the unit will beep and END will appear on the control panel display.

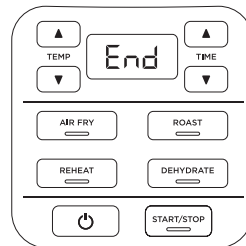

- 7 Remove ingredients by dumping them out or by using oven mitts or silicone-tipped tongs/utensils.

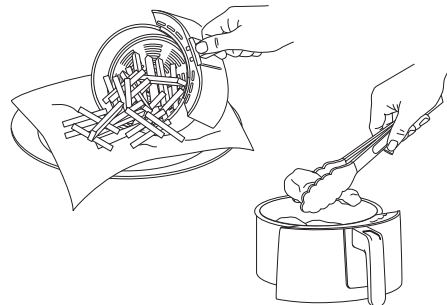

**Reheat**

**1** Ensure the crisper plate is in the basket.

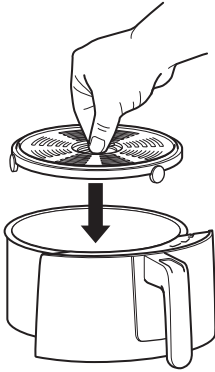

**2** Press the REHEAT button. The default temperature setting will display. Use the TEMP up and down arrow buttons set your desired temperature.

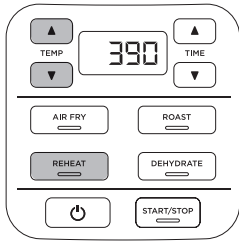

**NOTE:** For best results let the unit preheat for 3 minutes before adding ingredients. If preheating, skip step 4, insert the basket, and press the START/STOP button to begin.

**3** Press the TIME up and down arrows to set your desired cook time.

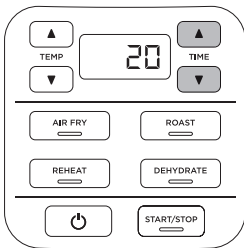

**4** Add ingredients to the basket. Insert the basket in the unit.

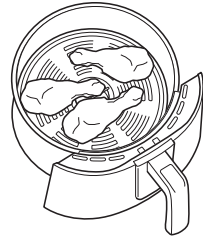

**5** Press the START/STOP button to begin cooking.

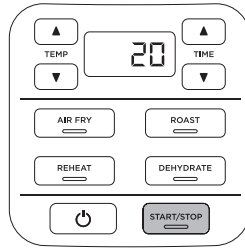

**6** When cooking is complete, the unit will beep and END will appear on the control panel display.

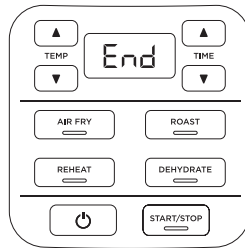

**7** Remove ingredients by dumping them out or by using oven mitts or silicone-tipped tongs/utensils.

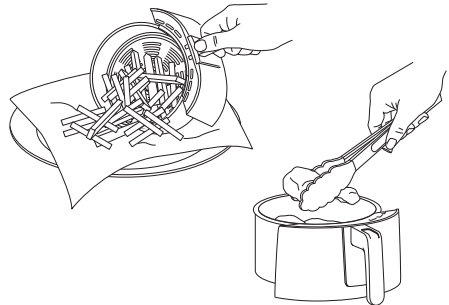

# USING YOUR AIR FRYER – CONT.

## Dehydrate

- 1 Place a layer of ingredients in the bottom of the basket. Then install the crisper plate inside the basket and set a second layer of ingredients on the crisper plate.

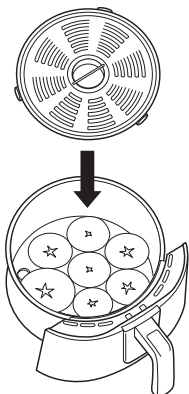

- 2 Insert the basket in the unit.
- 3 Press the DEHYDRATE button. The default temperature will display. Use the TEMP up and down arrow buttons to set your desired temperature.

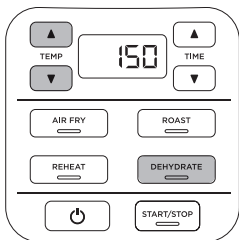

- 4 Press the TIME up and down arrow buttons to set your desired cook time.

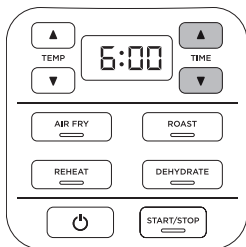

- 5 Press the START/STOP button to start dehydrating.

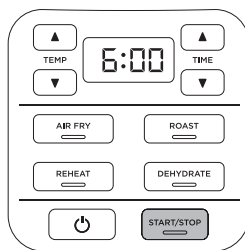

- 6 When dehydrating is complete, the unit will make a beep sound and END will appear on the control panel display.

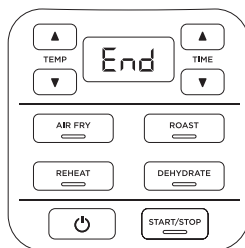

**NOTE:** You can increase your dehydrating capacity with the multi-layer rack. If the rack is not included with your model, it is available for purchase at [ninjaaccessories.com](http://ninjaaccessories.com)

## CLEANING & MAINTENANCE

### Cleaning Your Air Fryer

The unit should be cleaned thoroughly after every use.

- 1 Unplug the unit from the wall outlet before cleaning.

**NOTE: NEVER** immerse the main unit in water or any other liquid. **NEVER** clean the main unit in a dishwasher.

- 2 To clean the main unit and the control panel, wipe them clean with a damp cloth.

- 3 The basket, crisper plate, and any accessories can be washed in the dishwasher.
- 4 If food residue is stuck on the crisper plate or basket, place them in a sink filled with warm, soapy water and allow to soak.
- 5 Air-dry or towel-dry all parts after use.
- 6 Clean the heating element with a cleaning brush to remove any food residues.

## HELPFUL TIPS

- 1 For consistent browning, make sure ingredients are arranged in an even layer on the bottom of the basket with no overlapping. If ingredients are overlapping, make sure to shake them halfway through the set cook time.
- 2 Cook time and temperature can be adjusted at any time during cooking. Simply press the up and down TIME or TEMP arrows to adjust the time or temperature.
- 3 To convert recipes from your conventional oven, reduce the temperature of the Air Fryer by 25°F. Check food frequently to avoid overcooking.
- 4 We recommend 3 minutes of preheating. You can use the built-in timer to set a 3-minute countdown.
- 5 Occasionally, the fan from the air fryer will blow lightweight foods around. To alleviate this, secure foods (like the top slice of bread on a sandwich) with toothpicks.
- 6 The crisper plate elevates ingredients in the basket so air can circulate under and around them for even, crisp results.
- 7 After a cooking function is selected, you can press the START/STOP button to begin cooking immediately. The unit will run at the default temperature and time.
- 8 For best results, remove food immediately after the cook time is complete to avoid overcooking.
- 9 For best results with fresh vegetables and potatoes, use at least 1 tablespoon of oil. Add more oil as desired to achieve the preferred level of crispiness.
- 10 For best results, check progress throughout cooking, and remove food when desired level of brownness has been achieved. We recommend using an instant-read thermometer to monitor internal temp of proteins. After the cook time is complete remove food immediately to avoid overcooking.

## REPLACEMENT PARTS

To order additional parts and accessories, visit [ninjaaccessories.com](http://ninjaaccessories.com) or contact Customer Service at 1-877-646-5288.

# TROUBLESHOOTING GUIDE

---

- **Why won't the temperature go any higher?**  
The max temperature is 400°F.
- **How long does it take to preheat, and how will I know when it's done?**  
We recommend 3 minutes of preheating. You can use the built-in timer to set a 3-minute countdown.
- **Should I add the ingredients before or after preheating?**  
For best results, let the unit preheat for 3 minutes before adding ingredients.
- **Do I need to defrost frozen foods before air frying?**  
It depends on the food. Follow package instructions.
- **How do I pause the countdown?**  
Press START/STOP.
- **Is the basket safe to put on my countertop?**  
The basket will heat during cooking. Use caution when handling, and place on heat-safe surfaces only.
- **How do I know when to use the crisper plate?**  
Use the crisper plate when you want food to come out crispy. The plate elevates the food in the basket so that air can flow under it to cook ingredients evenly.
- **My food didn't cook.**  
Make sure the basket is fully inserted during cooking. For consistent browning, make sure ingredients are arranged in an even layer on the bottom of the basket with no overlapping. Shake basket to toss loose ingredients for even crispiness. Cook time and temperature can be adjusted at any time during cooking. Simply press the up and down TIME or TEMP arrows to adjust the time or temperature.
- **My food is burned.**  
For best results, check progress throughout cooking, and remove food when desired level of brownness has been achieved. Remove food immediately after the cook time is complete to avoid overcooking.
- **Why do some ingredients blow around when air frying?**  
Occasionally, the fan from the air fryer will blow lightweight foods around. Use toothpicks to secure loose lightweight food, like the top slide on a sandwich.
- **Can I air fry wet, battered ingredients?**  
Yes, but use the proper breading technique. It is important to coat foods first with flour, then with egg, and then with bread crumbs. Press breading firmly onto all battered ingredients, so crumbs won't be blown off by the fan.
- **Why is the unit beeping.**  
The food is done cooking.
- **The screen went black.**  
The unit is in standby mode. Press the power button to turn it back on.
- **An "E" message appears on display screen.**  
The unit is not functioning properly. Please contact Customer Service at 1-877-646-5288.

# Shark NINJA ONE (1) YEAR LIMITED WARRANTY

The 1-Year Limited Warranty applies to purchases made from authorized retailers of SharkNinja Operating LLC. Warranty coverage applies to the original owner and to the original product only and is not transferable.

SharkNinja warrants that the unit shall be free from defects in material and workmanship for a period of 1 year from the date of purchase when it is used under normal household conditions and maintained according to the requirements outlined in this instruction manual, subject to the following conditions and exclusions.

## What is covered by my warranty?

1. The original unit and/or non-wearable components deemed defective, in SharkNinja's sole discretion, will be repaired or replaced for up to 1 year from the original purchase date.
2. In the rare event that a replacement unit is issued, the warranty coverage ends 6 months after the receipt date of the replacement unit or the remainder of the existing warranty, whichever is greater. If the unit is replaced, SharkNinja reserves the right to replace the unit with one of equal or greater value.

## What is not covered by my warranty?

Our Customer Service and Product Specialists are available to provide all the warranty service options available to you, including the possibility of upgrading to our VIP Warranty Service Options for select product categories.

1. Normal wear and tear of wearable parts (including removable basket, crisper plate, racks, and pans) that require regular maintenance and/or replacement to ensure the proper functioning of your unit are not covered by your warranty.
2. Any unit that has been tampered with or used for commercial purposes.
3. SharkNinja will cover the cost for the customer to send the unit to us for repair or replacement. A fee of \$19.95 for return shipping costs will be charged at the time of return shipment of the repaired or replacement unit.
4. Damage caused by misuse, abuse, or negligent handling, or damage due to mishandling in transit.
5. Consequential and incidental damages.
6. Defects caused by or resulting from damages from shipping or from repairs, service, or alteration to the product or any of its parts that have been performed by a repair person not authorized by SharkNinja.
7. Products purchased, used, or operated outside of North America.

## Problems with your unit/How to get service:

If your appliance fails to operate properly while in use under normal household conditions within the warranty period, visit [ninjakitchen.com](http://ninjakitchen.com) for product care/maintenance self-help. Our Customer Service and Product Specialists are also available at 1-877-646-5288 to assist with product support and warranty service options.

## How to initiate a warranty claim:

You can call 1-877-646-5288 to have a Customer Service Specialist assist you. Please note, you must call 1-877-646-5288 to initiate a warranty claim. Return and packing instruction information will be provided at that time.

For Customer Service hours, visit [ninjakitchen.com](http://ninjakitchen.com).

Replacement parts are available for purchase at [ninjaaccessories.com](http://ninjaaccessories.com). For more information on what are classified as wearable and non-wearable parts, visit [ninjakitchen.com/warranty](http://ninjakitchen.com/warranty).

This warranty gives you specific legal rights, and you may also have other rights that vary from state to state.

Some states do not permit the exclusion or limitation of incidental or consequential damages, so the above may not apply to you.

# MERCI

d'avoir acheté la friteuse à air chaud Ninja



## ENREGISTREZ VOTRE ACHAT



registeryourninja.com



Numérisez le code QR avec votre appareil mobile

## CONSIGNEZ LES RENSEIGNEMENTS CI-DESSOUS

Numéro du modèle : \_\_\_\_\_

Numéro de série : \_\_\_\_\_

Date d'achat : \_\_\_\_\_

(conservez la facture)

Magasin où l'appareil a été acheté : \_\_\_\_\_

## CARACTÉRISTIQUES TECHNIQUES

Tension électrique : 120 V~ 60 Hz

Puissance : 1 550 W

**UN CONSEIL :** Le numéro de modèle et le numéro de série apparaissent sur l'étiquette de code QR qui est située à l'arrière de l'appareil, à côté du cordon d'alimentation.

# TABLE DES MATIÈRES

---

<b>Consignes de sécurité importantes</b> .....	<b>18</b>
<b>Pièces</b> .....	<b>20</b>
<b>Familiarisez-vous avec votre friteuse à air chaud</b> .....	<b>21</b>
Boutons des fonctions .....	21
Boutons de commande .....	21
<b>Avant la première utilisation</b> .....	<b>21</b>
<b>Utilisation de votre friteuse à air chaud</b> .....	<b>22</b>
Utilisation des différentes fonctions de cuisson .....	22
Air Fry (frire à l'air) .....	22
Roast (rôtir) .....	24
Reheat (réchauffer) .....	25
Dehydrate (déshydrater) .....	26
<b>Nettoyage et entretien</b> .....	<b>27</b>
Nettoyage de votre friteuse à air chaud .....	27
<b>Conseils utiles</b> .....	<b>27</b>
<b>Pièces de rechange</b> .....	<b>27</b>
<b>Guide de dépannage</b> .....	<b>28</b>
<b>Garantie</b> .....	<b>29</b>

# CONSIGNES DE SÉCURITÉ IMPORTANTES

POUR USAGE DOMESTIQUE UNIQUEMENT • VEUILLEZ LIRE TOUTES LES INSTRUCTIONS AVANT UTILISATION

Lisez toutes les instructions avant d'utiliser votre friteuse à air chaud Ninja.

Lors de l'utilisation d'appareils électriques, des mesures de sécurité de base doivent toujours être suivies, y compris les suivantes :

## ⚠ AVERTISSEMENT

- 1 N'UTILISEZ PAS** de rallonge électrique avec cet appareil. Le cordon d'alimentation de cet appareil est court de façon à empêcher qu'un enfant ne le saisisse et s'y emmêle ou qu'une personne ne trébuche sur celui-ci.
- 2** Cet appareil est muni d'une fiche polarisée (une lame est plus large que l'autre). Pour réduire le risque d'électrocution, cette fiche est conçue pour être insérée dans une prise polarisée dans un seul sens. Si la fiche d'alimentation ne s'insère pas à fond dans la prise de courant, inversez alors le sens de la fiche. Si elle ne s'insère toujours pas, communiquez avec un électricien qualifié. **N'ESSAYEZ PAS** de modifier la prise d'aucune façon.
- 3** Pour éliminer le risque de suffocation pour les jeunes enfants, enlevez et éliminez de façon sécuritaire le couvercle protecteur de la fiche d'alimentation de cet appareil.
- 4 VEUILLEZ TOUJOURS** à ce que l'appareil soit assemblé adéquatement avant de l'utiliser.
- 5 NE TOUCHEZ PAS** aux surfaces chaudes. Les surfaces de l'appareil sont chaudes pendant et après son utilisation. Pour éviter les brûlures et autres blessures, utilisez **TOUJOURS** des sous-plats de protection ou des gants de cuisine isolés, et servez-vous des poignées et des boutons qui sont disponibles.
- 6** Appareil conçu uniquement pour une utilisation sur le comptoir. **NE PLACEZ PAS** l'appareil près du bord d'un comptoir pendant son utilisation. Assurez-vous que la surface soit plane, propre et sèche.
- 7 NE PLACEZ PAS** l'appareil sur un élément chaud de poêle électrique ou de poêle au gaz, à proximité de celui-ci, ou dans un four chaud.
- 8** Vous devez être extrêmement prudent lorsque vous déplacez l'appareil contenant de l'huile ou un autre liquide chaud.
- 9** Pour protéger contre les électrocutions, **N'IMMERGEZ PAS** le cordon, les fiches, ni toute partie du boîtier de l'unité principale dans l'eau ou tout autre liquide.
- 10** Débranchez l'appareil de sa source d'alimentation lorsqu'il n'est pas utilisé et avant de le nettoyer. Attendez qu'il refroidisse avant d'ajouter ou d'enlever des pièces.
- 11** Faites très attention lorsque l'appareil contient de la nourriture chaude. Une utilisation inadéquate de l'appareil peut causer des blessures.
- 12** Vous devez être extrêmement prudent lorsque vous déplacez l'appareil contenant de l'huile ou un autre liquide chaud.
- 13 N'UTILISEZ PAS** cet appareil pour la friture à l'huile.
- 14 VEUILLEZ TOUJOURS** à ce que le panier soit fermé adéquatement avant l'utilisation.
- 15 NE PERMETTEZ PAS** aux jeunes enfants d'utiliser l'appareil ou de s'en servir comme jouet. Une surveillance étroite est nécessaire lorsqu'un appareil est utilisé en présence d'enfants.
- 16** Inspectez régulièrement l'appareil ainsi que le cordon d'alimentation. **N'UTILISEZ PAS** l'appareil si le cordon d'alimentation ou la fiche d'alimentation sont endommagés. Si l'appareil fonctionne mal ou a

subi quelque dommage que ce soit, cessez immédiatement de l'utiliser, et appelez le service à la clientèle. Retournez l'appareil à SharkNinja Operating LLC pour toute vérification, toute réparation ou tout réglage.

- 17** L'utilisation d'accessoires non recommandés ou non vendus par SharkNinja peut causer un incendie, une décharge électrique ou une blessure.
- 18** Cet appareil convient à un usage domestique seulement. **UTILISEZ CET APPAREIL UNIQUEMENT** aux fins pour lesquelles il a été conçu. **NE L'UTILISEZ PAS** dans des véhicules en déplacement ou à bord d'embarcations. **N'UTILISEZ PAS** cet appareil à l'extérieur. La mauvaise utilisation de cet appareil peut causer une blessure.
- 19** **N'UTILISEZ PAS** de produits nettoyants abrasifs, de laine d'acier ni de tampons à récurer.
- 20** Les aliments renversés peuvent causer de graves brûlures. Gardez l'appareil et le cordon d'alimentation hors de la portée des enfants. **NE LAISSEZ PAS** le cordon d'alimentation pendre d'une table ou d'un comptoir ni toucher des surfaces chaudes. **N'UTILISEZ JAMAIS** une prise de courant située sous le niveau du comptoir, et **N'UTILISEZ JAMAIS** cet appareil avec une rallonge.
- 21** Pour éviter que des aliments n'entrent en contact avec les éléments chauffants, **NE REMPLISSEZ PAS À L'EXCÈS** le panier.
- 22** **NE COUVREZ PAS** l'évent de prise d'air ou l'évent de sortie d'air pendant que l'appareil est utilisé. Si vous couvrez l'un ou l'autre de ces événements, non seulement l'appareil ne pourra cuire, mais il risque aussi de subir des dommages ou de surchauffer.
- 23** La plaque de cuisson croustillante devient très chaude pendant le processus de cuisson. Éviter de vous exposer à la vapeur et à l'air chaud lorsque vous enlevez le panier de l'appareil. **PLACEZ TOUJOURS** la plaque sur une surface résistante à la chaleur après l'avoir retirée. **NE TOUCHEZ PAS** aux accessoires pendant ou immédiatement après la cuisson.
- 24** **NE CONNECTEZ JAMAIS** cet appareil à un interrupteur à minuterie externe ni à un système séparé de commande à distance.
- 25** Si l'appareil dégage une fumée noire, débranchez-le immédiatement et attendez que le dégagement de fumée cesse avant d'enlever le panier de cuisson.
- 26** Laissez l'appareil refroidir environ 30 minutes avant de le manipuler, de le nettoyer ou de le ranger.
- 27** Lorsque vous utilisez l'appareil, un espace suffisant doit être disponible de chaque côté et au-dessus pour permettre une bonne circulation d'air.
- 28** Assurez-vous que l'appareil est propre avant de l'utiliser.
- 29** Veuillez consulter la section « Nettoyage et entretien » pour savoir comment faire l'entretien régulier de votre appareil. Pour tout autre type d'intervention de service, retournez l'appareil à SharkNinja Operating LLC.
- 30** La tension du secteur (prise de courant) peut varier et ainsi influencer sur la performance de votre produit. Afin de prévenir d'éventuelles maladies, utilisez un thermomètre pour vous assurer que vos aliments sont cuits à la température recommandée par la Food and Drug Administration (Secrétariat américain aux produits alimentaires et pharmaceutiques).
- 31** Pour débrancher, mettez tous les boutons à « off » (arrêt), puis retirez la fiche d'alimentation de la prise.

## CONSERVEZ CES INSTRUCTIONS

# PIÈCES ET ACCESSOIRES

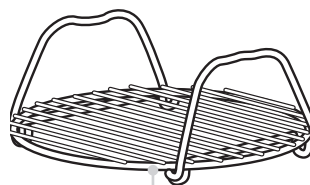

Grille à couches multiples en acier inoxydable



Plaque de cuisson croustillante revêtue de céramique

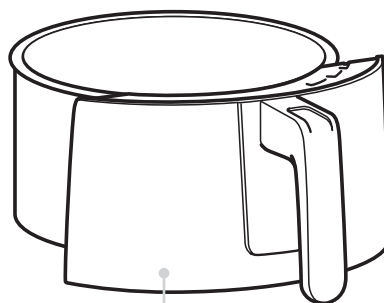

Panier revêtu de céramique

# FAMILIARISEZ-VOUS AVEC VOTRE FRITEUSE À AIR CHAUD

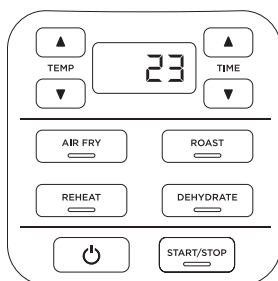

Lorsque vous réglez le temps, l'écran affiche HH:MM. L'écran indique présentement 23 minutes.

## BOUTONS DES FONCTIONS

**AIR FRY (frir à l'air) :** Utilisez cette fonction pour rendre vos aliments croustillants avec très peu, voire aucune huile.

**ROAST (rôtir) :** Utilisez l'appareil comme une rôtissoire pour obtenir des viandes tendres, des pâtisseries cuites au four et plus encore.

**DEHYDRATE (déshydrater) :** Déshydratez des viandes, des fruits et des légumes pour préparer des collations santé.

**REHEAT (réchauffer) :** Redonnez vie aux restes en les chauffant doucement afin qu'ils soient croustillants.

## BOUTONS DE COMMANDE

**Flèches TEMP (température) :** Utilisez les flèches TEMP haut (▲) et bas (▼) pour ajuster la température de cuisson avant ou pendant la cuisson.

**Flèches TIME (temps) :** Utilisez les flèches TIME haut (▲) et bas (▼) pour ajuster le temps de cuisson pour n'importe quelle fonction.

**Bouton START/STOP (début/pause) :** Après avoir sélectionné le temps et la température, commencez la cuisson en appuyant sur le bouton START/STOP (début/pause). Vous pouvez arrêter la cuisson à tout moment en cliquant une nouvelle fois sur ce bouton.

**Bouton Power (mise en marche) :** Le bouton Power éteint l'appareil et interrompt tous les modes de cuisson.

## MODE VEILLE

Après 10 minutes sans aucune interaction avec le tableau de commande, l'appareil entrera en mode veille. Le bouton Power sera légèrement illuminé.

## AVANT LA PREMIÈRE UTILISATION

- 1 Enlevez de l'appareil et éliminez tout matériau d'emballage, toute étiquette de promotion et tout ruban adhésif.
- 2 Retirez tous les accessoires de l'emballage et lisez ce manuel. Veuillez porter une attention particulière aux directives d'utilisation, aux avertissements et aux consignes de sécurité importantes afin d'éviter toute blessure corporelle ou tout dommage matériel.
- 3 Lavez le panier revêtu de céramique et la plaque de cuisson croustillante dans de l'eau chaude et savonneuse, puis rincez-le et séchez-le complètement. **NE NETTOYEZ JAMAIS** l'unité principale au lave-vaisselle.

# UTILISATION DE VOTRE FRITEUSE À L'AIR CHAUD

## UTILISATION DES DIFFÉRENTES FONCTIONS DE CUISSON

Pour allumer l'appareil, branchez le cordon d'alimentation dans une prise murale. Appuyez sur le bouton d'alimentation.

### Air Fry (frire à l'air)

- 1 Assurez-vous que la plaque de cuisson croustillante se trouve dans le panier.

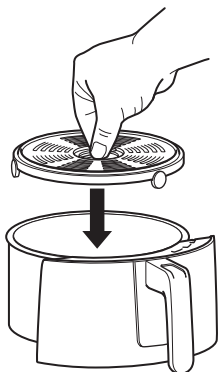

- 2 Appuyez sur le bouton Air Fry (frire à l'air). Le réglage de température par défaut s'affichera. Utilisez les flèches TEMP (température) haut et bas pour régler la température désirée.

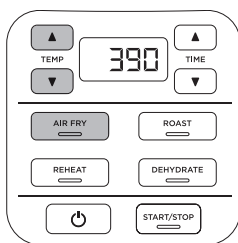

**REMARQUE :** Pour des résultats optimaux, il est recommandé de laisser l'appareil préchauffer pendant 3 minutes avant d'ajouter les ingrédients. En cas de préchauffage, ignorez l'étape 4, insérez le panier et appuyez sur le bouton START/STOP (marche/arrêt) pour commencer.

- 3 Appuyez sur les flèches TIME (temps) haut et bas pour régler le temps de cuisson désiré.

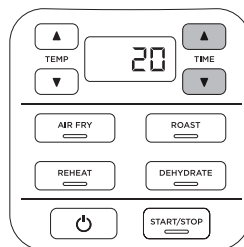

- 4 Placez les ingrédients sur la plaque de cuisson croustillante installée dans le panier. Insérez le panier dans l'unité.

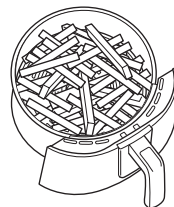

- 5 Pour commencer la cuisson, appuyez sur le bouton START/STOP (début/pause).

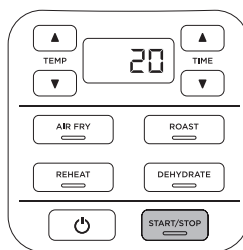

**REMARQUE :** Pour mélanger les ingrédients lors de la cuisson, retirez le panier et secouez-le. Remplacez le panier pour que la cuisson continue.

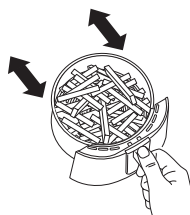

- 6** Lorsque la cuisson est terminée, l'unité émettra une alerte sonore et END (fin) apparaîtra sur l'écran du panneau de commande.

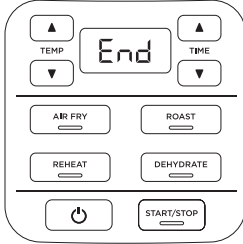

- 7** Retirez les ingrédients en les versant sur un plat ou en utilisant des gants de cuisine ou des pinces ou ustensiles en silicone.

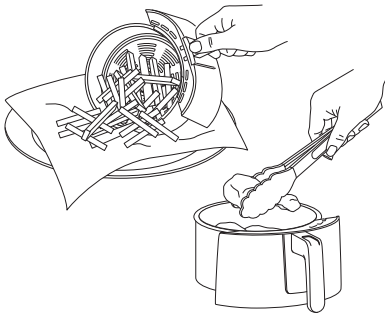

# UTILISATION DE VOTRE FRITEUSE À L'AIR CHAUD - SUITE

## Roast (rôtir)

- 1 Selon vos besoins, assurez-vous que la plaque de cuisson croustillante soit installée. Si vous utilisez un plat à cuisson, la plaque de cuisson croustillante n'est pas nécessaire.

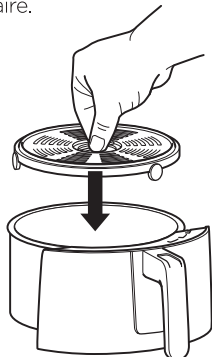

- 2 Appuyez sur le bouton ROAST (rôtir). Le réglage de température par défaut s'affichera. Utilisez les flèches TEMP (température) haut et bas pour régler la température désirée.

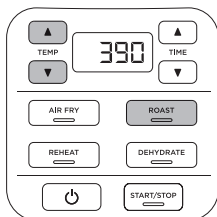

**REMARQUE :** Pour des résultats optimaux, il est recommandé de laisser l'appareil préchauffer pendant 3 minutes avant d'ajouter les ingrédients. En cas de préchauffage, ignorez l'étape 4, insérez le panier et appuyez sur le bouton START/STOP (marche/arrêt) pour commencer.

- 3 Appuyez sur les flèches TIME (temps) haut et bas pour régler le temps de cuisson désiré.

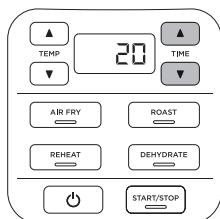

- 4 Ajoutez les ingrédients dans le panier. Insérez le panier dans l'unité.

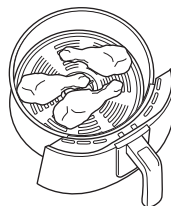

- 5 Pour commencer la cuisson, appuyez sur le bouton START/STOP (début/pause).

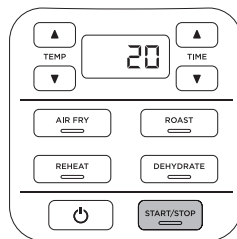

- 6 Lorsque la cuisson est terminée, l'unité émettra une alerte sonore et END (fin) apparaîtra sur l'écran du panneau de commande.

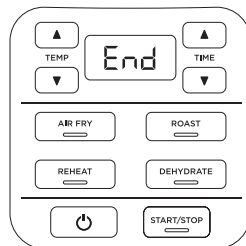

- 7 Retirez les ingrédients en les versant sur un plat ou en utilisant des gants de cuisine ou des pinces ou ustensiles en silicone.

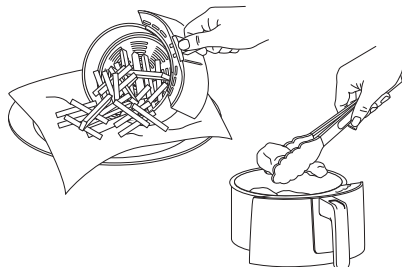

## Réchauffer

- 1 Assurez-vous que la plaque de cuisson croustillante se trouve dans le panier.

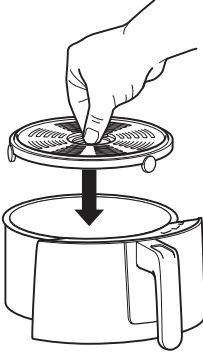

- 2 Appuyez sur le bouton REHEAT (réchauffer). Le réglage de température par défaut s'affichera. Utilisez les flèches TEMP (température) haut et bas pour régler la température désirée.

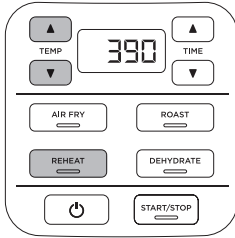

**REMARQUE :** Pour des résultats optimaux, il est recommandé de laisser l'appareil préchauffer pendant 3 minutes avant d'ajouter les ingrédients. En cas de préchauffage, ignorez l'étape 4, insérez le panier et appuyez sur le bouton START/STOP (marche/arrêt) pour commencer

- 3 Appuyez sur les flèches TIME (temps) haut et bas pour régler le temps de cuisson désiré.

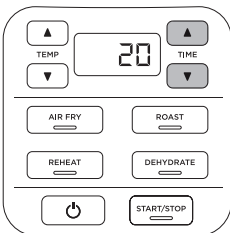

- 4 Ajoutez les ingrédients dans le panier. Insérez le panier dans l'unité.

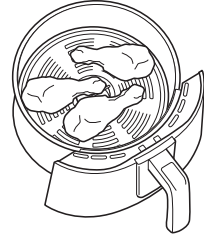

- 5 Appuyez sur le bouton START/STOP (début/pause) pour commencer la cuisson.

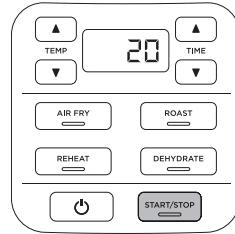

- 6 Lorsque la cuisson est terminée, l'unité émettra une alerte sonore et END (fin) apparaîtra sur l'écran du panneau de commande.

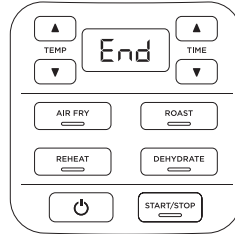

- 7 Retirez les ingrédients en les versant sur un plat ou en utilisant des gants de cuisine ou des pinces ou ustensiles en silicone.

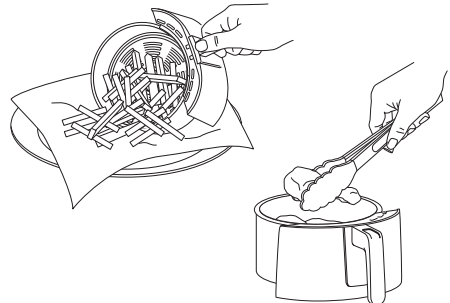

# UTILISATION DE VOTRE FRITEUSE À L'AIR CHAUD - SUITE

## Dehydrate (déshydrater)

- 1 Placez une couche d'ingrédients dans le fond du panier. Installez ensuite la plaque de cuisson croustillante dans le panier, puis ajoutez une deuxième couche d'ingrédients sur la plaque de cuisson croustillante.

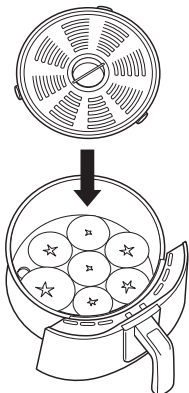

- 2 Insérez le panier dans l'unité.
- 3 Appuyez sur le bouton DEHYDRATE (déshydrater). La température par défaut s'affichera. Utilisez les flèches TEMP (température) haut et bas pour régler la température désirée.

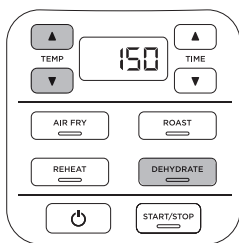

- 4 Appuyez sur les flèches TIME (temps) haut et bas pour régler le temps de cuisson désiré.

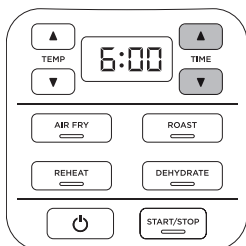

- 5 Appuyez sur le bouton START/STOP (début/pause) pour commencer la déshydratation.

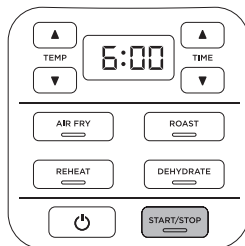

- 6 Lorsque la déshydratation est terminée, l'unité émettra un bip et END (fin) apparaîtra sur l'écran du panneau de commande.

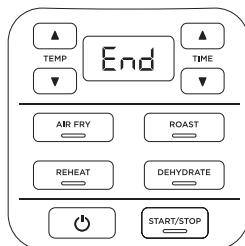

**REMARQUE :** Vous pouvez augmenter la capacité de déshydratation avec la grille à couches multiples. Si la grille n'est pas incluse avec votre modèle, vous pouvez l'acheter à [ninjaccessories.com](http://ninjaccessories.com)

## NETTOYAGE ET ENTRETIEN

### Nettoyage de votre friteuse à air chaud

L'unité devrait être nettoyée complètement après chaque utilisation.

- 1 Débranchez l'appareil de la prise murale avant de le nettoyer.

#### REMARQUE : NE PLONGEZ JAMAIS

l'unité principale dans l'eau ou un autre liquide. **NE NETTOYEZ JAMAIS** l'unité principale au lave-vaisselle.

- 2 Pour nettoyer l'unité principale et le tableau de commande, essuyez-les soigneusement avec un chiffon humide.

- 3 Le panier, la plaque de cuisson croustillante et les accessoires peuvent être nettoyés au lave-vaisselle.

- 4 Si des résidus d'aliments sont collés à la plaque de cuisson ou au panier, placez-les dans un évier rempli d'eau chaude et savonneuse, puis laissez-les tremper.

- 5 Séchez chaque pièce à l'air ou avec une serviette après l'utilisation.

- 6 Nettoyez l'élément chauffant avec la brosse nettoiyante pour retirer les résidus alimentaires.

## CONSEILS UTILES

- 1 Pour dorer les aliments uniformément, assurez-vous qu'ils sont déposés dans une couche uniforme au fond du panier, sans aucun chevauchement. Si les ingrédients se chevauchent, assurez-vous de les remuer à mi-cuisson.

- 2 La durée de cuisson et la température peuvent être ajustées en tout temps pendant la cuisson. Appuyez simplement sur les flèches TIME (temps) ou TEMP (température) pour modifier la durée ou la température.

- 3 Pour adapter vos recettes au four traditionnel, réduisez la température de la friteuse à air chaud de 13 °C (25 °F). Vérifiez fréquemment la nourriture pour éviter de trop les cuire.

- 4 Nous recommandons un préchauffage de 3 minutes. Vous pouvez utiliser le minuteur intégré pour régler un décompte de 3 minutes.

- 5 Le ventilateur de la friteuse à air chaud peut parfois déplacer les ingrédients légers. Pour éviter cela, fixez-les avec des cure-dents (de la même manière que vous fixez la tranche de pain sur un sandwich)

- 6 La plaque de cuisson croustillante peut surélever les ingrédients dans le panier pour que l'air puisse circuler sous et autour de ceux-ci afin d'obtenir des résultats et un croustillant uniformes.

- 7 Lorsqu'une fonction de cuisson est sélectionnée, vous pouvez appuyer sur le bouton START/STOP (début/pause) pour commencer la cuisson immédiatement. L'appareil fonctionnera aux valeurs par défaut de température et de temps de cuisson.

- 8 Pour obtenir les meilleurs résultats possible et éviter la surcuisson, enlevez les aliments immédiatement après le cycle de cuisson.

- 9 Pour obtenir les meilleurs résultats possibles avec les légumes frais et les pommes de terre, utilisez au moins une cuillère à table d'huile. Ajoutez plus d'huile pour obtenir le croustillant désiré.

- 10 Pour obtenir les meilleurs résultats, vérifiez la cuisson et retirez les aliments lorsque la cuisson désirée est atteinte. Nous vous recommandons d'utiliser un thermomètre instantané pour surveiller la température interne des protéines. Retirez les aliments immédiatement après le cycle de cuisson pour éviter de trop les cuire.

## PIÈCES DE RECHANGE

Pour commander des pièces et des accessoires supplémentaires, visiter le [ninjaaccessories.com](http://ninjaaccessories.com) ou communiquer avec le service à la clientèle, au 1 877 646-5288.

# GUIDE DE DÉPANNAGE

---

- **Pourquoi la température ne monte-t-elle pas plus haut?**  
La température maximale est de 204 °C (400 °F).
- **Combien de temps le préchauffage prend-il et comment saurais-je quand il est terminé?**  
Nous vous recommandons de préchauffer l'appareil pendant 3 minutes. Vous pouvez utiliser le minuteur intégré pour régler un décompte de 3 minutes.
- **Devrais-je ajouter les ingrédients avant ou après le préchauffage?**  
Pour des résultats optimaux, il est recommandé de laisser l'appareil préchauffer pendant 3 minutes avant d'ajouter les ingrédients.
- **Dois-je décongeler les aliments avant de les frire à l'air?**  
Cela dépend des aliments! Référez-vous aux instructions sur l'emballage.
- **Comment mettre le compte à rebours en pause?**  
Appuyez sur START/STOP (marche/arrêt).
- **Puis-je poser le panier sur mon comptoir?**  
Le panier chauffera pendant la cuisson. Faites attention lorsque vous le manipulez et posez-le uniquement sur des surfaces résistantes à la chaleur.
- **Comment savoir quand utiliser la plaque de cuisson croustillante?**  
Utilisez la plaque de cuisson croustillante lorsque vous souhaitez que vos aliments soient croustillants. La plaque soulève les aliments dans le panier afin que l'air puisse circuler dessous et cuire les ingrédients de manière uniforme.
- **Mes aliments n'ont pas cuit.**  
Assurez-vous que le panier est complètement inséré dans l'appareil pendant la cuisson. Pour dorer les aliments uniformément, assurez-vous que les ingrédients sont disposés en une couche uniforme au fond du panier, sans chevauchement. Secouez le panier pour mélanger les ingrédients afin qu'ils soient uniformément croustillants. La durée de cuisson et la température peuvent être ajustées en tout temps pendant la cuisson. Appuyez simplement sur les flèches TIME (temps) ou TEMP (température) pour modifier la durée ou la température.
- **Ma nourriture est brûlée.**  
Pour obtenir les meilleurs résultats, vérifiez la cuisson et retirez les aliments lorsque la cuisson désirée est atteinte. Il est conseillé de retirer les aliments immédiatement après le cycle de cuisson pour éviter de trop les cuire.
- **Pourquoi certains ingrédients sont-ils soufflés lorsqu'ils sont frits à l'air?**  
Le ventilateur de la friteuse à air chaud peut parfois déplacer les ingrédients légers. Utilisez des cure-dents pour tenir en place les ingrédients légers tels que la tranche du dessus d'un sandwich.
- **Puis-je frire à l'air des ingrédients ayant une panure humide?**  
Oui, mais utilisez la bonne technique d'enrobage. Il est essentiel d'enrober d'abord les aliments avec de la farine, puis des œufs et ensuite de la chapelure. Pressez fermement la chapelure sur les ingrédients enrobés pour éviter que le ventilateur ne souffle les miettes.
- **Pourquoi l'appareil sonne-t-il?**  
Vos aliments sont cuits.
- **L'écran s'est éteint.**  
L'appareil est en mode veille. Appuyez sur le bouton de mise en marche pour le mettre en marche.
- **Le message « E » apparaît à l'écran d'affichage.**  
L'appareil ne fonctionne pas bien. Veuillez communiquer avec le service à la clientèle au 1 877 646-5288.

# Shark NINJA GARANTIE LIMITÉE D'UN (1) AN

La garantie limitée d'un an s'applique aux achats effectués auprès de détaillants autorisés de SharkNinja Operating LLC. La garantie s'applique uniquement au premier propriétaire et au produit original et n'est pas transférable.

SharkNinja garantit ce produit contre toute défectuosité de matériau ou de main-d'œuvre pour une période de 1 an à compter de la date d'achat, dans le cadre d'un usage domestique normal et si le produit est entretenu conformément aux exigences décrites dans le présent Guide d'utilisation, sous réserve des conditions, des exclusions et des exceptions ci-dessous.

## Que couvre ma garantie?

1. L'appareil d'origine et/ou les composants inusables considérés comme défectueux, à la seule discrétion de SharkNinja, seront réparés ou remplacés pour 1 an à compter de la date d'achat initiale.
2. Dans les rares cas où un appareil est remplacé, la garantie prend fin six (6) mois après la date de réception de l'appareil de remplacement ou le reste de la période de garantie existante, selon la période la plus longue. Si l'appareil est remplacé, SharkNinja se réserve le droit de le remplacer par un appareil de valeur égale ou supérieure.

## Qu'est-ce qui n'est pas couvert par ma garantie?

Nos spécialistes de produits et du service à la clientèle sont à votre disposition pour vous fournir toutes les options du service de la garantie offertes, y compris la possibilité de l'améliorer et de choisir nos options de garantie de service VIP disponibles pour certaines catégories de produits.

1. L'usure normale des pièces d'usure (y compris le panier, la plaque de cuisson croustillante, les grilles et les plats) qui nécessitent un entretien ou un remplacement périodique afin d'assurer le bon fonctionnement de votre appareil n'est pas couverte par cette garantie.
2. La garantie ne s'applique pas aux appareils utilisés de façon abusive ou à des fins commerciales.
3. SharkNinja assumera les frais de retour de l'appareil à nos centres par le consommateur en vue de la réparation ou du remplacement de l'appareil. Un montant de 19,95 \$ pour les frais de retour de l'appareil réparé ou remplacé sera facturé au moment de son expédition.
4. Dommages causés par un mésusage, un abus ou une manipulation sans précaution en cours d'utilisation, ou dommages causés par une manipulation inadéquate en cours de transport.
5. Dommages indirects et accessoires.
6. Défectuosités causées par ou découlant de dommages lors de l'expédition ou des réparations, d'un entretien ou d'une modification du produit ou de toute pièce de celui-ci, effectués par un réparateur non autorisé par SharkNinja.
7. Produits achetés ou utilisés à l'extérieur de l'Amérique du Nord.

## Problèmes avec l'appareil et réparations sous garantie :

Si votre appareil ne fonctionne pas comme il le devrait en cours d'usage domestique normal pendant la période de garantie, consultez le site [www.ninjakitchen.com](http://www.ninjakitchen.com) pour obtenir de l'information au sujet des soins et l'entretien du produit que vous pouvez effectuer vous-même. Pour obtenir de l'assistance avec les options du service de la garantie ou avec le produit, veuillez appeler notre service à la clientèle et nos spécialistes de produits au 1 877 646-5288.

## Comment présenter une demande de service sous garantie :

Vous pouvez téléphoner au 1 877 646-5288 pour demander l'aide d'un spécialiste du service à la clientèle. Veuillez noter que vous devez téléphoner au 1 877 646-5288 pour présenter une demande de service sous garantie. Les directives d'emballage et de retour de l'appareil vous seront fournies à ce moment-là.

Pour connaître les heures d'ouverture du service à la clientèle, consultez le site [www.ninjakitchen.com](http://www.ninjakitchen.com).

Vous pouvez faire l'achat de pièces de rechange en visitant le [www.ninjakitchen.com](http://www.ninjakitchen.com). Pour obtenir plus de renseignements sur ce qui est qualifié de pièces d'usure et de pièces inusables, consultez le site suivant : [www.ninjakitchen.com/warranty](http://www.ninjakitchen.com/warranty).

Cette garantie vous confère des droits juridiques particuliers selon la loi; vous pouvez aussi bénéficier d'autres droits qui varient d'une province ou d'un État à l'autre.

Certains États américains ou certaines provinces canadiennes n'acceptent pas l'exclusion ou la limitation de dommages accessoires ou indirects, ce qui fait que cette disposition peut ne pas s'appliquer à votre cas.

# GRACIAS

por comprar la freidora de aire caliente Ninja®



## REGISTRE SU COMPRA



registeryourninja.com



Escanee el código QR con un dispositivo móvil

## GUARDE ESTA INFORMACIÓN

Número de modelo: \_\_\_\_\_

Número de serie: \_\_\_\_\_

Fecha de compra: \_\_\_\_\_  
(conservar el recibo)

Tienda de compra: \_\_\_\_\_

## ESPECIFICACIONES TÉCNICAS

Voltaje: 120 V- 60 Hz

Vatios: 1550W

**CONSEJO:** Encontrará el número de modelo y de serie en la etiqueta del código QR, ubicada en la parte posterior de la unidad, al lado del cable de alimentación.

# ÍNDICE

<b>Salvuardas importantes</b> .....	<b>32</b>
<b>Piezas</b> .....	<b>34</b>
<b>Conozca su freidora de aire caliente</b> .....	<b>35</b>
Botones de función .....	35
Botones de funcionamiento .....	35
<b>Antes del primer uso</b> .....	<b>35</b>
<b>Cómo usar su freidora de aire caliente</b> .....	<b>36</b>
Cómo usar las funciones de cocción .....	36
Air Fry (freír con aire caliente) .....	36
Roast (rostizar) .....	38
Reheat (recalentar) .....	39
Dehydrate (deshidratar) .....	40
<b>Limpieza y mantenimiento</b> .....	<b>41</b>
Limpieza de la freidora de aire caliente .....	41
<b>Consejos útiles</b> .....	<b>41</b>
<b>Piezas de repuesto</b> .....	<b>41</b>
<b>Guía de solución de problemas</b> .....	<b>42</b>
<b>Garantía</b> .....	<b>43</b>

# SALVAGUARDAS IMPORTANTES

SOLO PARA USO DOMÉSTICO • LEA TODAS LAS INSTRUCCIONES ANTES DE USAR

Lea todas las instrucciones antes de usar su freidora de aire caliente NINJA®.

Al utilizar aparatos eléctricos, siempre se deben seguir las precauciones de seguridad básicas, que incluyen las siguientes:

## ⚠ ADVERTENCIA

- 1 NO** use un cable de extensión. Se utiliza un cable de alimentación corto para reducir el riesgo de que los niños agarren el cable o se enreden con él, así como para reducir el riesgo de que las personas se tropiecen con un cable más largo.
- 2** Este aparato tiene un enchufe polarizado (una terminal es más ancha que la otra). Para reducir el riesgo de descargas eléctricas, este enchufe está diseñado para calzar en un tomacorriente polarizado solo de una manera. Si el enchufe no entra por completo en el tomacorriente, invierta el enchufe. Si aun así no encaja, comuníquese con un electricista calificado. **NO** intenten modificar el enchufe de ninguna manera.
- 3** Para evitar casos de ahogo en niños pequeños, retire y descarte la tapa protectora que se incluye en el enchufe de este aparato.
- 4 SIEMPRE** asegúrese de que el aparato esté correctamente armado antes de usarlo.
- 5 NO** toque superficies calientes. La superficie del aparato se calienta durante y luego del funcionamiento. Para evitar quemaduras o lesiones personales, **SIEMPRE** use almohadillas para agarrar objetos calientes o guantes para horno aislados y use las asas y las agarraderas disponibles.
- 6** El producto se diseñó para usarlo en encimeras únicamente. **NO** coloque el aparato cerca del borde de la encimera mientras esté en funcionamiento. Asegúrese de que la superficie esté nivelada, limpia y seca.
- 7 NO** coloque el aparato encima ni cerca de un quemador caliente a gas o eléctrico o en un horno caliente.
- 8** Se debe proceder con extrema precaución al trasladar un aparato que contenga aceite caliente u otros líquidos calientes.
- 9** A fin de evitar descargas eléctricas, **NO** sumerja el cable, el enchufe ni la unidad principal en agua u otros líquidos.
- 10** Cuando no se encuentre en uso y antes de limpiarla, desenchúfela del tomacorriente. Deje enfriar antes de poner o quitar piezas del aparato.
- 11** Proceda con extrema precaución cuando el aparato contenga alimentos calientes. El uso inadecuado puede causar lesiones personales.
- 12** Se debe proceder con extrema precaución al trasladar un aparato que contenga aceite caliente u otros líquidos calientes.
- 13 NO** use este aparato para freír en aceite.
- 14 SIEMPRE** asegúrese de que la gaveta esté debidamente cerrada antes de poner en funcionamiento.
- 15 NO** permita que los niños pequeños operen este aparato ni que lo usen como un juguete. Se necesita una supervisión estricta cuando cualquier aparato se use cerca de los niños.

- 16** Inspeccione regularmente el aparato y el cable de energía. **NO** use el aparato si el cable o el enchufe están dañados. Si el aparato funciona incorrectamente o fue dañado de algún modo, deje de usarlo y comuníquese con Servicio al Cliente. Devuelva el aparato a SharkNinja Operating LLC para su examinación, reparación o ajuste.
- 17** El uso de aditamentos no recomendados o vendidos por SharkNinja puede dar lugar a incendios, descargas eléctricas o lesiones.
- 18** Este aparato está diseñado para uso doméstico únicamente. **NO** utilice este aparato para nada que no sea el uso previsto. **NO** use el aparato en vehículos o barcos en movimiento. **NO** lo use al aire libre. El uso indebido del aparato puede causar lesiones.
- 19** **NO** limpie con limpiadores abrasivos, almohadillas de acero o para fregar.
- 20** El alimento derramado puede provocar quemaduras graves. Mantenga el aparato y el cable lejos de los niños. **NO** permita que el cable de alimentación quede colgando del borde de mesas o mesadas ni que toque superficies calientes. **NUNCA** use un enchufe debajo de la mesada, y **NUNCA** use el aparato con un cable de extensión.
- 21** Para evitar el contacto de los alimentos con los elementos de calentamiento, **NO** llene la gaveta.
- 22** **NO** cubra a ventilación de ingreso o salida de aire cuando la unidad esté en funcionamiento. Hacerlo evitará incluso que se cocinen los alimentos y podrá dañar la unidad o calentarla demasiado.
- 23** El plato contenedor se calienta mucho durante el proceso de cocción. Evite el vapor y aire caliente al retirar la gaveta del aparato. **SIEMPRE** coloque el plato sobre una superficie resistente al calor luego de retirarlo del aparato. **NO** toque los accesorios durante o inmediatamente después de la cocción.
- 24** **NUNCA** conecte el aparato a un temporizador externo o un sistema de control remoto separado.
- 25** Si la unidad emite humo negro, desenchúfela inmediatamente y espere hasta que deje de salir humo para retirar la gaveta de cocción.
- 26** Deje que el aparato se enfríe durante aproximadamente 30 minutos antes de manipularlo, limpiarlo o guardarlo.
- 27** Al usar este aparato, proporcione un espacio aéreo adecuado por encima y a todos los lados para permitir la circulación del aire.
- 28** Asegúrese de que la unidad esté limpia antes de usarla.
- 29** Consulte la sección de limpieza y mantenimiento del aparato para hacer el mantenimiento regular del mismo. Devuelva el aparato a SharkNinja Operating LLC para cualquier otra reparación.
- 30** La tensión del tomacorriente puede variar, afectando el funcionamiento de su producto. Para prevenir posibles enfermedades, use un termómetro para comprobar que sus alimentos estén cocinados a las temperaturas recomendadas por la Administración de Alimentos y Medicamentos.
- 31** Para desconectar, coloque cualquier control en "off" (apagado) y luego retire el enchufe del tomacorriente.

## CONSERVE ESTAS INSTRUCCIONES

# PIEZAS Y ACCESORIOS

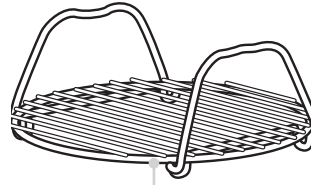

Bandeja de varias capas de acero inoxidable



Plato contenedor revestido en cerámica

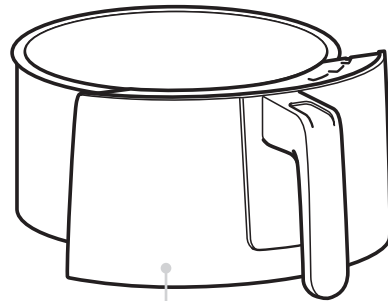

Gaveta revestida en cerámica

# CONOZCA SU FREIDORA DE AIRE CALIENTE

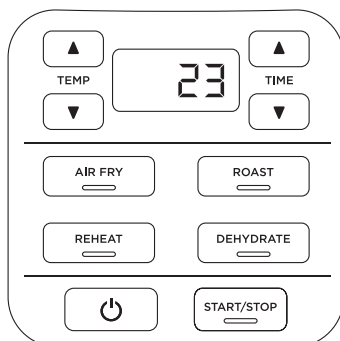

Al ajustar el tiempo, la pantalla digital muestra HH:MM. En este momento la pantalla muestra 23 minutos.

## BOTONES DE FUNCIÓN

**AIR FRY (freír con aire caliente):** Use esta función para dar a los alimentos frescura y crocancia con poco o nada de aceite.

**ROAST (rostizar):** Use la unidad como horno para rostizar carnes tiernas, pasteles de repostería, etc.

**DEHYDRATE (deshidratar):** Deshidrate carnes, frutas y verduras para preparar bocadillos sanos.

**REHEAT (recalentar):** Recupere las sobras con una leve calentada y prepare alimentos crujientes.

## BOTONES DE FUNCIONAMIENTO

**Flechas de TEMP (temperatura):** Use las flechas hacia arriba y abajo de TEMP (temperatura) para ajustar la temperatura de cocción antes o durante la cocción.

**Flechas de TIME (tiempo):** Use las flechas hacia arriba y abajo de TIME (tiempo) para ajustar el tiempo de cocción en cualquier función.

**Botón de START/STOP (inicio/pausa):**

Después de seleccionar el tiempo y la temperatura, comience la cocción con el botón START/STOP (inicio/pausa). Podrá detener la cocción en cualquier momento si vuelve a presionar el botón.

**Botón de Power (encendido):** El botón de Power (encendido) apaga la unidad y detiene todos los modos de cocción.

## MODO EN ESPERA

Después de 10 minutos de inactividad en el panel de control, la unidad pasará al modo en espera. El botón de Power (encendido) emitirá una luz tenue.

## ANTES DEL PRIMER USO

- 1 Retire y descarte los embalajes, las etiquetas promocionales y la cinta de la unidad.
- 2 Retire todos los accesorios del embalaje y lea este manual con atención. Preste particular atención a las instrucciones de funcionamiento, las advertencias y las salvaguardas de seguridad para evitar lesiones o daños a la propiedad.
- 3 Lave la gaveta recubierta en cerámica y el plato contenedor con agua caliente y jabón, y luego enjuague y seque bien. **NUNCA** lave la unidad principal en el lavavajilla.

# CÓMO USAR SU FREIDORA DE AIRE CALIENTE

## CÓMO USAR LAS FUNCIONES DE COCCIÓN

Para encender la unidad, primero enchufe el cable en el tomacorriente. Presione el botón de Power (encendido).

### Air Fry (freír con aire caliente)

- 1 Asegúrese de que el plato contenedor esté en la gaveta.

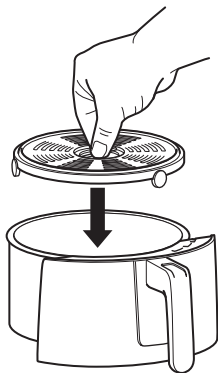

- 2 Presione el botón de Air Fry (freír con aire caliente). Se mostrará el ajuste de temperatura por defecto. Use las flechas de TEMP (temperatura) hacia arriba y abajo para ajustar la temperatura deseada.

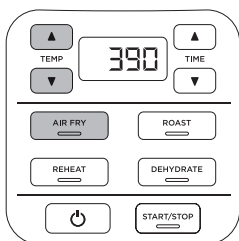

**NOTA:** Para obtener los mejores resultados, deje precalentar la unidad durante 3 minutos antes de agregar los ingredientes. Si precalienta la unidad, omita el paso 4, inserte la gaveta y presione el botón START/STOP (iniciar/detener) para comenzar.

- 3 Presione los botones de las flechas de TIME (tiempo) hacia arriba y abajo para ajustar el tiempo de cocción deseado.

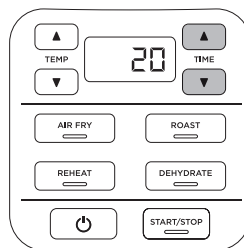

- 4 Coloque los ingredientes en el plato contenedor unido a la gaveta. Inserte la gaveta en la unidad.

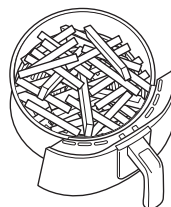

- 5 Presione el botón de START/STOP (inicio/pausa) para comenzar la cocción.

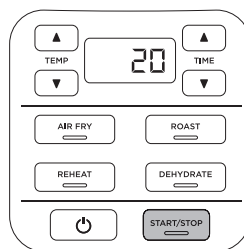

**NOTA:** Para mezclar los ingredientes durante la cocción, retire la gaveta y agítela hacia adelante y atrás. Vuelva a colocar la gaveta y la cocción se reanudará.

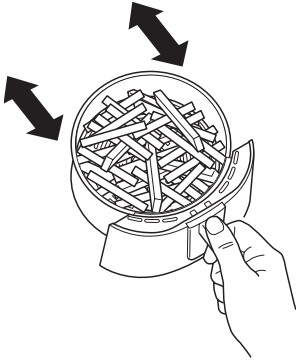

- 6 Cuando la cocción finalice, la unidad emitirá un sonido y aparecerá la palabra "END" (terminado) en la pantalla del panel de control.

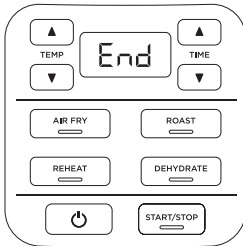

- 7 Retire los ingredientes desechándolos o con guantes para horno o dedos/utensilios de silicona.

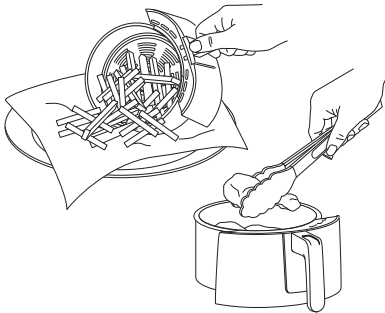

# CÓMO USAR SU FREIDORA DE AIRE CALIENTE - CONT.

## Roast (rostitizar):

- 1 Asegúrese de que el plato contenedor esté en su lugar, si fuera necesario. Si utiliza un recipiente para horno, el plato contenedor no será necesario.

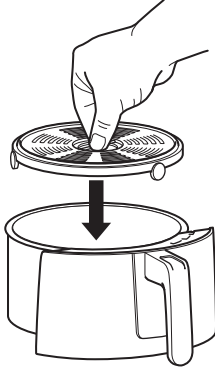

- 2 Presione el botón ROAST (rostitizar). Se mostrará el ajuste de temperatura por defecto. Use los botones de las flechas de TEMP (temperatura) hacia arriba y abajo para ajustar la temperatura deseada.

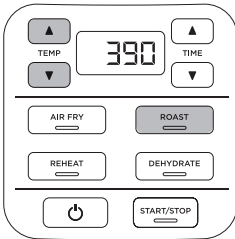

**NOTA:** Para obtener los mejores resultados, deje precalentar la unidad durante 3 minutos antes de agregar los ingredientes. Si precalienta la unidad, omita el paso 4, inserte la gaveta y presione el botón START/STOP (iniciar/detener) para comenzar.

- 3 Presione las flechas de TIME (tiempo) hacia arriba y abajo para ajustar el tiempo de cocción deseado.

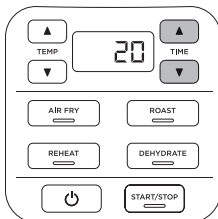

- 4 Agregue los ingredientes a la gaveta. Inserte la gaveta en la unidad.

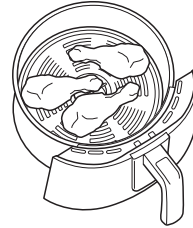

- 5 Presione el botón de START/STOP (inicio/pausa) para comenzar la cocción.

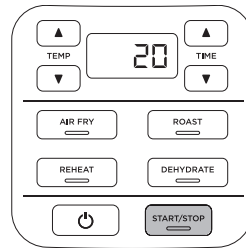

- 6 Cuando la cocción finalice, la unidad emitirá un sonido y aparecerá la palabra "END" (terminado) en la pantalla del panel de control.

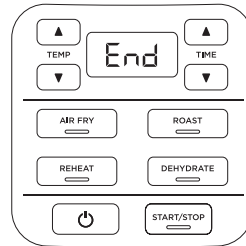

- 7 Retire los ingredientes desechándolos o con guantes para horno o dedos/utensilios de silicona.

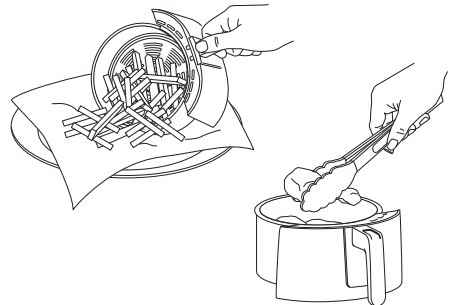

**Reheat (recalentar)**

- 1 Asegúrese de que el plato contenedor esté en la gaveta.

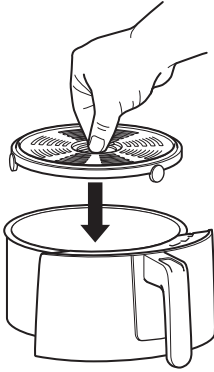

- 2 Presione el botón REHEAT (recalentar). Se mostrará el ajuste de temperatura por defecto. Use los botones de las flechas de TEMP (temperatura) hacia arriba y abajo para ajustar la temperatura deseada.

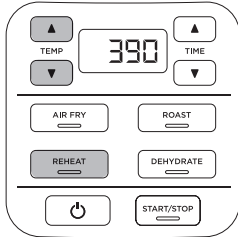

**NOTA:** Para obtener los mejores resultados, deje precalentar la unidad durante 3 minutos antes de agregar los ingredientes. Si precalienta la unidad, omita el paso 4, inserte la gaveta y presione el botón START/STOP (iniciar/detener) para comenzar.

- 3 Presione las flechas de TIME (tiempo) hacia arriba y abajo para ajustar el tiempo de cocción deseado.

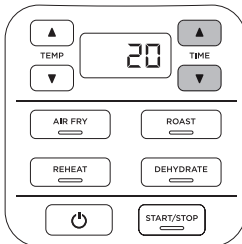

- 4 Agregue los ingredientes a la gaveta. Inserte la gaveta en la unidad.

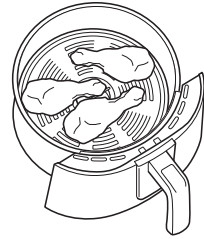

- 5 Presione el botón de START/PAUSE (inicio/pausa) para comenzar la cocción.

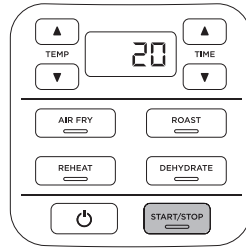

- 6 Cuando la cocción finalice, la unidad emitirá un sonido y aparecerá la palabra "END" (terminado) en la pantalla del panel de control.

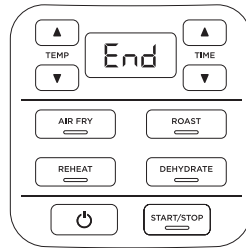

- 7 Retire los ingredientes desechándolos o con guantes para horno o dedos/utensilios de silicona.

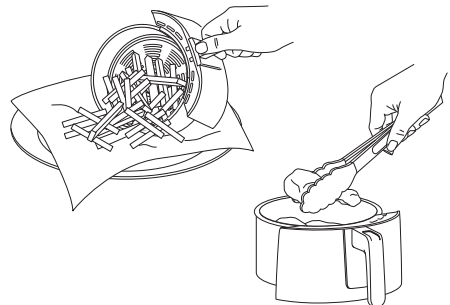

# CÓMO USAR SU FREIDORA DE AIRE CALIENTE - CONT.

## Dehydrate (deshidratar)

- 1 Coloque una capa de ingredientes en el fondo de la gaveta. Luego ubique el plato contenedor dentro de la gaveta y coloque una segunda capa de ingredientes en el plato contenedor.

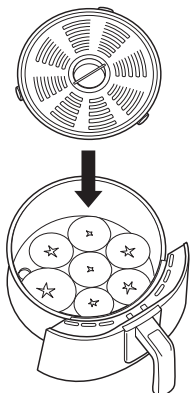

- 2 Inserte la gaveta en la unidad.
- 3 Presione el botón para DEHYDRATE (deshidratar). Se mostrará la temperatura por defecto. Use los botones de las flechas de TEMP (temperatura) hacia arriba y abajo para ajustar la temperatura deseada.

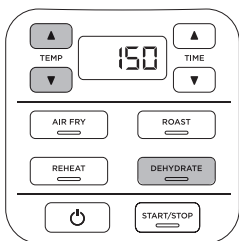

- 4 Presione los botones de las flechas de TIME (tiempo) hacia arriba y abajo para ajustar el tiempo de cocción deseado.

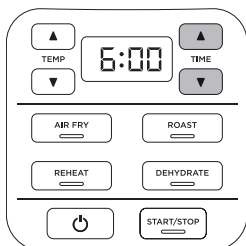

- 5 Presione el botón de START/STOP (inicio/pausa) para comenzar a deshidratar.

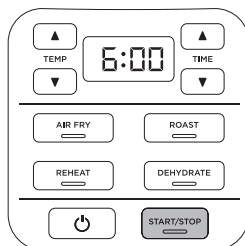

- 6 Cuando se haya terminado de deshidratar los alimentos, la unidad emitirá un sonido y aparecerá la palabra "END" (terminado) en la pantalla del panel de control.

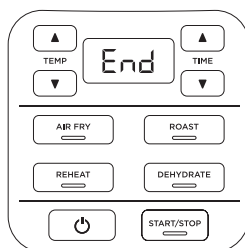

**NOTA:** Puede aumentar la capacidad de deshidratación con la bandeja de varias capas. Si la bandeja no se incluye en su modelo, podrá adquirirla en [ninjaaccessories.com](http://ninjaaccessories.com)

## LIMPIEZA Y MANTENIMIENTO

### Limpeza de la freidora de aire caliente

La unidad se debe limpiar bien luego de cada uso.

- 1 Desenchufe la unidad del tomacorrientes antes de limpiarla.

**NOTA: NUNCA** sumerja la unidad principal en agua ni en otro líquido. **NUNCA** lave la unidad principal en un lavavajilla.

- 2 Para limpiar la unidad principal y el panel de control, frótelos con un trapo húmedo.
- 3 La gaveta, el plato contenedor y los

accesorios se pueden lavar en el lavavajilla.

- 4 Si se pegan restos de comida en el plato contenedor o la gaveta, colóquelos en un fregadero en agua tibia con jabón y deje que se humedezcan.
- 5 Deje secar al aire o con seque con un trapo todas las piezas después de usar.
- 6 Limpie el elemento de calentamiento con un cepillo de limpieza para quitar los restos de comida.

## CONSEJOS ÚTILES

- 1 Para lograr un dorado parejo, asegúrese de que los ingredientes se coloquen en una capa uniforme en la parte inferior de la gaveta sin superponerse entre sí. Si los ingredientes se superponen, asegúrese de agitarlos en la mitad del tiempo de cocción.
- 2 La temperatura y el tiempo de cocción se pueden ajustar en cualquier momento de la cocción. Solo presione las flechas hacia arriba y abajo de TIME (tiempo) o TEMP (temperatura) para realizar los ajustes que desee.
- 3 Para convertir las recetas de su horno convencional, reste 13°C (25 °F) a la temperatura de la freidora de aire caliente. Verifique la comida con frecuencia para evitar que se cocine demasiado.
- 4 Recomendamos que se recaliente la unidad durante 3 minutos. Puede usar el temporizador incorporado para ajustar la cuenta regresiva de 3 minutos.
- 5 Ocasionalmente, el ventilador de la freidora de vapor hará volar los alimentos livianos fuera de la unidad. Para reducirlo, asegure los alimentos (por ejemplo, la rebanada superior de un sándwich) con mondadientes.
- 6 El plato contenedor eleva los ingredientes de la gaveta para que el aire pueda circular por debajo y alrededor de ellos para lograr alimentos parejos y crujientes.
- 7 Luego de seleccionar una función de cocción, puede presionar el botón de START/STOP (inicio/pausa) para comenzar la cocción en forma inmediata. La unidad funcionará a la temperatura y tiempo por defecto.
- 8 Para obtener mejores resultados, retire los alimentos inmediatamente después de que se complete el tiempo de cocción para evitar la sobrecocción.
- 9 Para lograr mejores resultados con las verduras y papas frescas, use al menos una cucharada de aceite. Agregue más aceite si lo desea para lograr que los alimentos crujan como lo desee.
- 10 Para obtener mejores resultados, controle la cocción, y retire los alimentos cuando se logre el dorado deseado. Recomendamos usar un termómetro de lectura instantánea para controlar la temperatura de las proteínas. Después de que se complete el tiempo de cocción, retire los alimentos de inmediato para evitar la sobrecocción.

## PIEZAS DE REPUESTO

Para solicitar piezas y accesorios adicionales, visite nuestro sitio web [ninjaccessories.com](http://ninjaccessories.com) o comuníquese con nuestro servicio al cliente al 1-877-646-5288.

# GUÍA DE SOLUCIÓN DE PROBLEMAS

---

- **¿Por qué no aumenta más la temperatura?**  
La temperatura máxima es de 204 °C (400 °F).
- **¿Cuánto se demora en precalentar la unidad y cómo sé que ya precalentó?**  
Recomendamos que se precaliente la unidad durante 3 minutos. Puede usar el temporizador incorporado para ajustar la cuenta regresiva de 3 minutos.
- **¿Debo agregar los ingredientes antes o después de que la unidad se haya precalentado?**  
Para obtener los mejores resultados, deje precalentar la unidad durante 3 minutos antes de agregar los ingredientes.
- **¿Es necesario que descongele los alimentos antes de freírlos con aire caliente?**  
¡Depende del alimento! Siga las instrucciones del paquete.
- **¿Cómo puedo pausar la cuenta regresiva?**  
Presione START/STOP (iniciar/detener).
- **¿Se puede colocar la gaveta sobre la encimera?**  
La gaveta se calienta durante la cocción. Tenga precaución cuando la manipule y colóquela solo sobre superficies resistentes al calor.
- **¿Cómo sé cuándo debo usar el plato contenedor?**  
Use el plato contenedor cuando desee que los alimentos queden crocantes. El plato eleva los alimentos de la gaveta para que el aire pueda circular por debajo de ellos y así cocinar los ingredientes de manera uniforme.
- **No se cocinaron los alimentos.**  
Asegúrese de que la gaveta esté bien insertada durante la cocción. Para lograr un dorado parejo, asegúrese de que los ingredientes se coloquen en una capa uniforme en la parte inferior de la gaveta sin superponerse entre sí. Agite la gaveta para mezclar los ingredientes que estén separados entre sí y así lograr una consistencia crujiente pareja. La temperatura y el tiempo de cocción se pueden ajustar en cualquier momento de la cocción. Solo presione las flechas hacia arriba y abajo de TIME (tiempo) o TEMP (temperatura) para realizar los ajustes que desee.
- **Los alimentos se quemaron.**  
Para obtener los mejores resultados, controle la cocción y retire los alimentos cuando se logre el dorado deseado. Retire los alimentos de inmediato después de que se complete el tiempo de cocción, para evitar la sobrecocción.
- **¿Por qué algunos ingredientes vuelan al freírlos con aire caliente?**  
Ocasionalmente, el ventilador de la freidora de aire caliente hará volar los alimentos livianos. Use mondadientes para asegurar los alimentos livianos que estén separados entre sí, como la rebanada superior de un sándwich.
- **¿Puedo freír masa para empanizar con aire caliente?**  
Sí, pero use la técnica de empanizado adecuada. Es importante cubrir primero los alimentos con harina, luego con huevo y luego con miga de pan. Presione el empanizado firmemente en todos los ingredientes rebozados para que el ventilador no vuele las migas.
- **¿Por qué emite la unidad un sonido agudo?**  
Los alimentos están cocinados.
- **La pantalla está en negro.**  
La unidad está en modo en espera. Presione el botón de encendido para encender la unidad nuevamente.
- **Aparece un mensaje “E” en la pantalla.**  
La unidad no está funcionando bien. Póngase en contacto con el servicio de Atención al Cliente llamando al 1-877-646-5288.

# Shark NINJA GARANTÍA LIMITADA DE UN (1) AÑO

La garantía limitada de 1 año se aplica a las compras realizadas a los vendedores minoristas autorizados de SharkNinja Operating LLC. La cobertura de garantía se aplica solo al propietario y al producto originales, y no puede transferirse.

SharkNinja garantiza que la unidad estará libre de defectos de materiales y de mano de obra durante un período de 1 año desde la fecha de compra, siempre y cuando se use en condiciones domésticas normales y se efectúe su mantenimiento de acuerdo con los requisitos descritos en este manual de instrucciones, sujeto a las siguientes condiciones y exclusiones.

## ¿Qué cubre mi garantía?

1. La unidad original o los componentes que no se gastan que se consideren defectuosos, a criterio exclusivo de SharkNinja, serán reparados o reemplazados durante un período máximo de 1 año a partir de la fecha de compra original.
2. En el raro caso de que se entregue una unidad de reemplazo, la cobertura de la garantía terminará 6 meses después de la fecha de recepción de la unidad de reemplazo o cuando termine el plazo restante de la garantía vigente, lo que sea mayor. Si se reemplaza la unidad, SharkNinja se reserva el derecho a reemplazarla con una unidad de igual o mayor valor.

## ¿Qué no cubre mi garantía?

Nuestros especialistas de servicio al cliente y productos están a su disposición para proporcionar todas las opciones de servicio de garantía disponibles para usted, incluida la posibilidad de mejorar su garantía a nuestras opciones de servicio de garantía VIP para categorías de productos exclusivos.

1. Su garantía no cubre el desgaste normal de las piezas que se gastan (lo que incluye la gaveta removible, el plato contenedor, las bandejas y los moldes), que requieren mantenimiento regular o reemplazo para asegurar el funcionamiento adecuado de la unidad.
2. Cualquier unidad que haya sido alterada o usada con fines comerciales.
3. SharkNinja cubrirá el costo de envío de la unidad, por parte del cliente a nosotros, para ser reparada o reemplazada. Se cobrará una tarifa de 19,95 USD para cubrir el costo de envío en el momento de realizar el envío para devolver la unidad reparada o reemplazada.
4. Daños causados por el uso incorrecto, el abuso, la manipulación negligente o el mal trato durante el transporte.
5. Daños emergentes o incidentales.
6. Defectos causados por daños provocados en el transporte o las reparaciones, el servicio técnico o alteraciones al producto o a cualquiera de sus piezas que hayan sido realizados por un técnico no autorizado por SharkNinja o que resulten de estos.
7. Productos comprados, usados u operados fuera de Norteamérica.

## Problemas con su unidad/Cómo solicitar el servicio técnico:

Si su aparato no funciona de forma adecuada cuando se usa en condiciones domésticas normales dentro del período de garantía, visite [ninjakitchen.com](http://ninjakitchen.com) para obtener instrucciones de cuidado/mantenimiento del producto que usted mismo pueda llevar a cabo. Nuestros especialistas de servicio al cliente/productos también están a su disposición para brindarle asistencia para el producto y opciones de servicio de garantía si llama al 1-877-646-5288.

## Cómo iniciar un reclamo de garantía:

Puede llamar al 1-877-646-5288 para que un especialista de servicio al cliente lo ayude. Tenga en cuenta que debe llamar al 1-877-646-5288 para iniciar un reclamo de garantía. Las instrucciones de devolución y embalaje se le proporcionarán en ese momento.

Para conocer el horario de nuestro servicio al cliente, visite [ninjakitchen.com](http://ninjakitchen.com).

Se pueden comprar piezas de repuesto en [ninjaaccessories.com](http://ninjaaccessories.com). Para obtener más información sobre las piezas que se clasifican como piezas que se gastan y piezas que no se gastan, visite [ninjakitchen.com/warranty](http://ninjakitchen.com/warranty).

Esta garantía le otorga derechos legales específicos, y usted también puede tener otros derechos que varían según el estado.

Algunos estados no permiten la exclusión o la limitación de los daños incidentales o emergentes, por lo que lo anterior puede no aplicarse en su caso.



**SharkNinja Operating LLC**  
**États-Unis : Needham, MA 02494**  
**1 877 646-5288**  
**ninjakitchen.com**

Les illustrations peuvent différer du produit réel. Nous tentons constamment d'améliorer nos produits; par conséquent, les caractéristiques indiquées dans le présent document peuvent être modifiées sans préavis.

NINJA est une marque de commerce déposée de SharkNinja Operating LLC.

Pour obtenir de l'information au sujet des brevets de SharkNinja aux États-Unis, consultez le site suivant : [www.sharkninja.com/uspatents](http://www.sharkninja.com/uspatents).

© 2019 SharkNinja Operating LLC  
IMPRIMÉ EN CHINE

**SharkNinja Operating LLC**  
**EE. UU.: Needham, Massachusetts 02494**  
**1-877-646-5288**  
**ninjakitchen.com**

Las ilustraciones pueden diferir del producto real. Nos esforzamos constantemente por mejorar nuestros productos, por lo que las especificaciones que se incluyen en el presente pueden cambiar sin previo aviso.

NINJA es una marca comercial registrada de SharkNinja Operating LLC.

Para obtener información sobre las patentes de SharkNinja en los EE. UU., visite [sharkninja.com/uspatents](http://sharkninja.com/uspatents).

© 2019 SharkNinja Operating LLC  
IMPRESO EN CHINA

**SharkNinja Operating LLC**  
**US: Needham, MA 02494**  
**1-877-646-5288**  
**ninjakitchen.com**

Illustrations may differ from actual product. We are constantly striving to improve our products, therefore the specifications contained herein are subject to change without notice.

NINJA is a registered trademark of SharkNinja Operating LLC.

For SharkNinja U.S. Patent information, visit [sharkninja.com/uspatents](http://sharkninja.com/uspatents).

© 2019 SharkNinja Operating LLC  
PRINTED IN CHINA

AF101\_IB\_EN\_FR\_SP\_MP\_190108



**@ninjakitchen**